



滿液式冰水機系列

Air Condition Innovation

| 節能 | 減排 | 智能 | 自動 |

TECO
東元空調



CONTENTS

- 04 變頻冰水機系列介紹
- 05 產品特點
- 09 滿液式冰水機規格表

滿液式冰水機產品型號表示方式

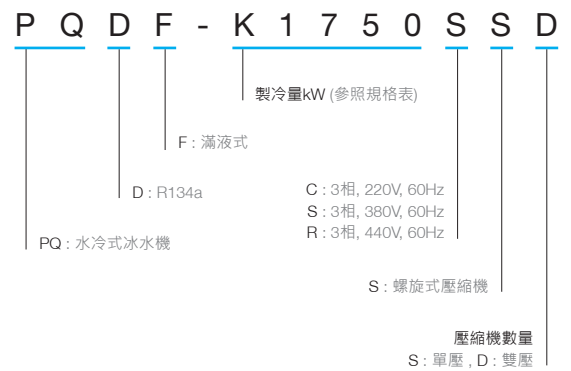



Air Condition Innovation

台灣商用空調機領導品牌 · 全自主在地設計生產製造

東元集團以「提倡前瞻思維，促進社會進步」為宗旨，持續積極投入各項舒適、節能、健康、環保、智能產品之研發與生產，提供各使用層客戶，並對愛護地球盡一份貢獻。



Earth 環保、節能、耐候

環保製程、環保冷媒，超越國家一級能效標準。汽車級防鏽處理，與環境和平共存，自動診斷保護使用更耐久。

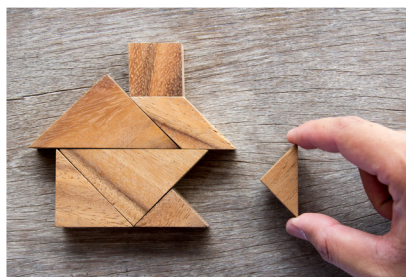

Variety 多變更方便

機型規格樣式齊全，適用不同場域要求和目的，使用方式也可以調整及變化。還可以訂製生產特規品。



Human 智慧控制，舒適、靜音

人因工程設計，完美控制氣流溫度與清淨度，營造舒適宜人的生活空間，降低環境噪音，營造最理想的室內環境。

東元變頻冰水機系列

節能、可靠、穩定性高

採用工業廠家普遍使用之東元高性能電流向量變頻器



(註：變頻冰水機系列為特規品，依冰水機能力大小、電源及相關規格，搭配適用變頻器。)

東元高性能電流向量變頻器



節能省電

可靠度及
穩定性高

運轉更順暢

東元高性能電流向量變頻器，除了自動調測技術 (Auto-tuning) 和高階電流向量技術支援永磁馬達驅動優勢外，核心運算能力提升60%，使變頻器的反應更迅速。



A510s

高性能電流向量變頻器

200V 1~150HP / 400V 1~425HP

F510

高性能電流向量變頻器

200V 1~175HP / 400V 1~800HP

先進馬達控制模式

最新Auto-tuning技術

全方面的應用需求

高階電流向量技術

核心運算性能大幅提升

耐環境適應

- 豐富控制支援，符合各種產業、機器用途
- 先進的旋轉型、靜止型和線電阻量測型馬達Auto-tuning機能。
- 一鍵即可輕鬆轉換成輸送帶、風機等專用參數
- 16條V/F曲線符合全方面應用需求。
- 支援感應馬達和永磁馬達高性能電流向量控制
- 活化馬達性能，提升馬達到最佳狀態
- 雙核心運算
- MCU性能提升，提供高速處理
- 符合RoHS、CE、UL、RCM認證
- 提供STO安全轉矩關斷機能

滿液式冰水機

水冷螺旋滿液式冰水機

半密螺旋式壓縮機

壓縮機轉子採用最新技術製造第三代對稱齒型並於3600rpm以下低速運轉，兼具高效率、低噪音等多項優點。

熱交換器

滿液式冰水器及過冷卻冷凝器設計，並採用超高效率網狀管，使熱交換性能更為優越。

節流裝置—電子線性膨脹閥

電子線性膨脹閥可確保負載變化調測一次到位，運轉穩定性極高，全載或部分負載均隨時發揮最佳性能。

回油動力裝置—回油噴射泵

無動件，特殊流道設計驅動回油系統，操作性能優越可靠。

可程式化微電腦控制

可程式化控制及監視主機運轉及自我診斷功能，並使用簡易人機介面，方便操作。

冰水機組冷媒系統流程圖

- 1 半密螺旋式壓縮機
- 2 滿液式冰水器
- 3 過冷卻冷凝器
- 4 節流裝置—電子膨脹閥
- 5 油分離器
- 6 回油動力裝置—噴射泵
- 7 乾燥過濾器
- 8 電磁閥
- 9 視窗
- 10 角閥
- 11 球閥

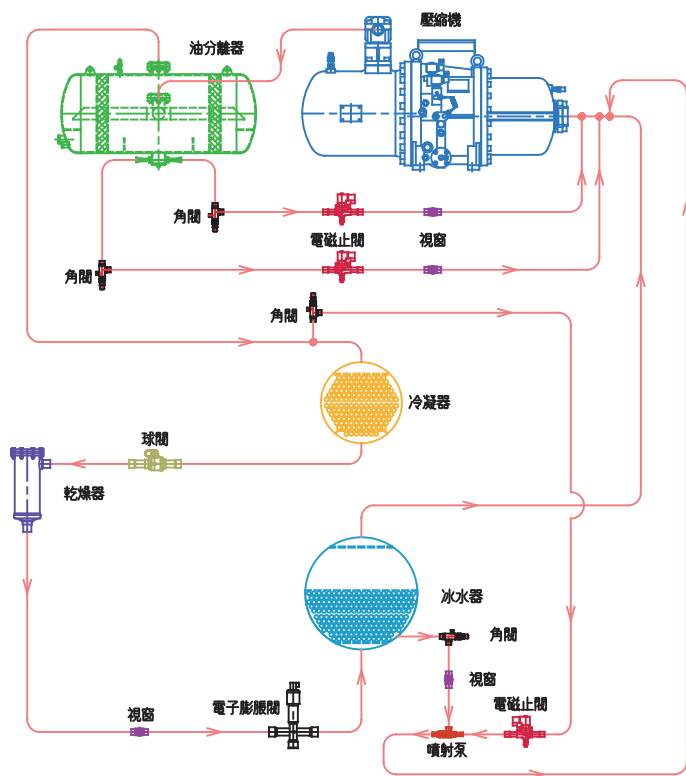

滿液式蒸發器

滿液式蒸發器應用沸騰熱傳原理，將冷卻管完全浸於殼側液態冷媒中，透過熱交換過程，將管側內流通冰水之熱量帶走，以達到冷卻之目的。

特點

- 熱交換過程中，對殼側內冷媒而言，處於沸騰狀態，熱傳效率大為提升，熱傳係數可為傳統直膨蒸發器內蒸發熱傳之3倍以上。
- 直膨式系統，受限於感溫式膨脹閥感溫控制條件下，蒸發器出口須維持5-8°C過熱度，造成冷卻管總面積15-20%為乾化區，此區內過熱冷媒蒸汽僅提供少量制冷焓差並抑制蒸發溫度向上提升；滿液式蒸發器可免除過熱度限制，不僅使冷卻管完全潤浸於液態冷媒，冷媒可發揮完全之制冷焓差，蒸發溫度更提高2-3°C，使蒸發器能力更大為提升。
- 滿液式蒸發器內，冰水流動於管內，可達紊流狀態，水側熱傳係數較直膨蒸發器提升2-3倍。
- 冰水工作於管側，方便水垢清洗。

滿液式蒸發器

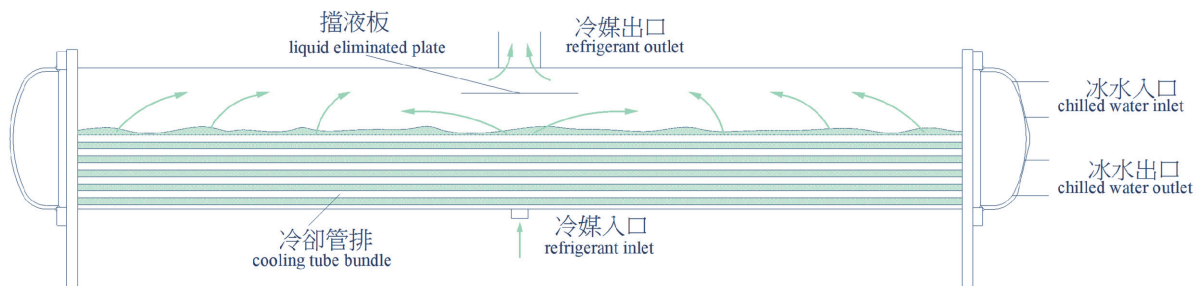

滿液式冰水機

特點

滿載、部分負載效率皆提高

採用高效率滿液式蒸發器，殼側內冷媒處於沸騰狀態，熱傳效率大為提升，熱傳係數為傳統乾式直膨式蒸發器之3倍以上。

採用電子式膨脹閥控制冷媒流量，可完美搭配無段式容調壓縮機，確保各種負載下之主機COP，提高系統之IPLV(Integrated Part Load Value, 總部分負載效率)，其效果遠遠高於孔口板、球閥等固定冷媒調整裝置。

有效解決液態回流問題

過去滿液式冰水主機為提高效率，往往過熱度控制趨近於0，相對造成在負載變化容易液態回流；東元滿液式冰水主機除了採用特殊之蒸發器檔液板設計外，更採用專利之液位控制系統，可確保主機不會液態回流。

有效解決失油跳機問題

採用三重保障專利設計之回油裝置，解決失油跳機問題：

- 採用高效率大型油分離器，可減少壓縮機潤滑油隨冷媒進入系統，確保壓縮機無失油之虞。
- 採用無動件噴射泵(jet-pump)回油系統，使滯留在蒸發器內之冷凍油回到壓縮機，解決長期運轉可能之回油問題。
- 採用專利設計之控制給油系統，可自動偵測油位，緊急時自動控制給油，杜絕失油之可能。

中文人機操作介面

採用觸控式LCD螢幕中文顯示人機操作介面，操控明白易懂；透過PLC控制器可直接調整、查詢各項設定參數，並可提供系統運轉之各種訊息。



產品特點系統圖專利系統說明

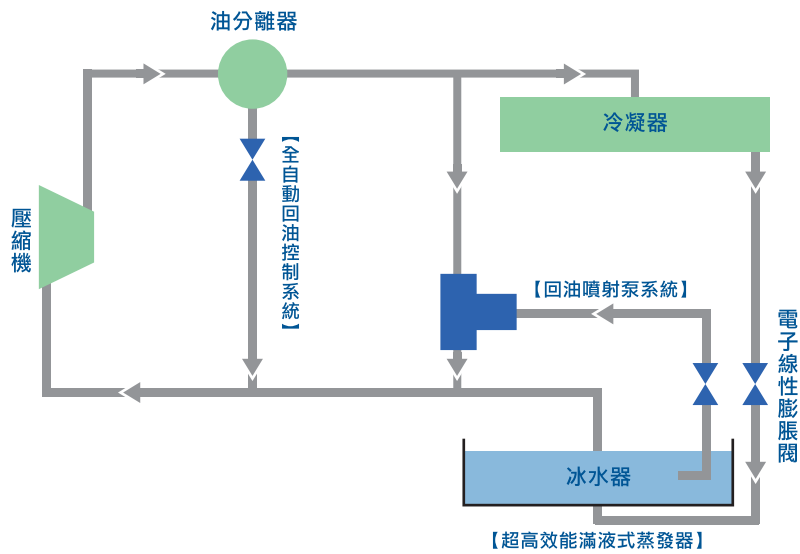

回油噴射泵系統

無可動件，特殊專利設計，利用高壓氣態冷媒經過噴射泵前段縮管設計達到超音速的效果，產生局部低壓導引富油冷媒被抽送回壓縮機，操作性能優越可靠。

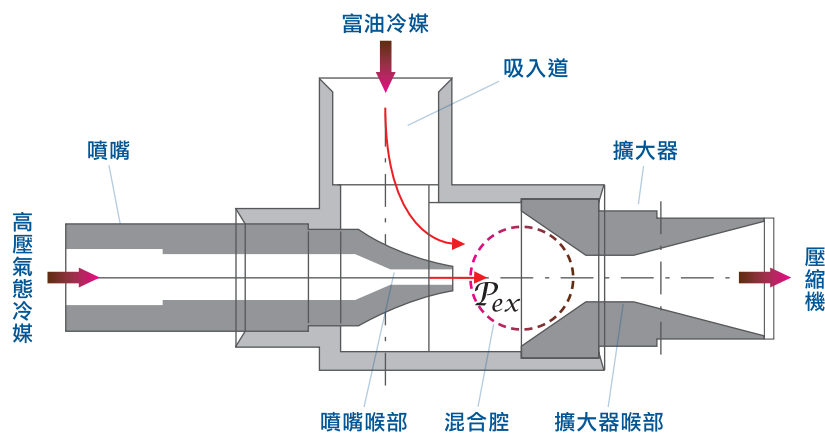

全自動回油控制系統

隨時精密偵測壓縮機的油位，適時自動強制供油回壓縮機，確保永不失油。

超高效能滿液式蒸發器

精密熱流分析，流道分布均勻，提升效率30%。

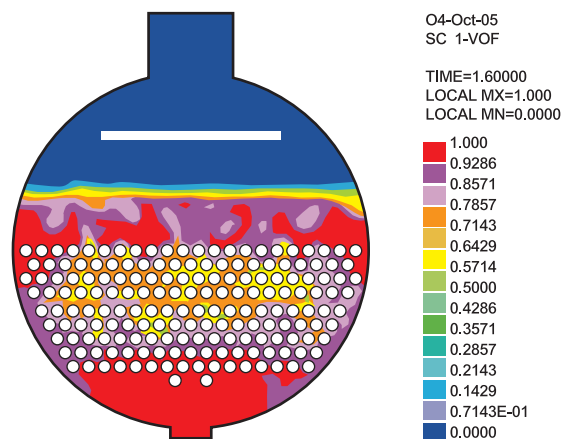

能源效率
第 2 級

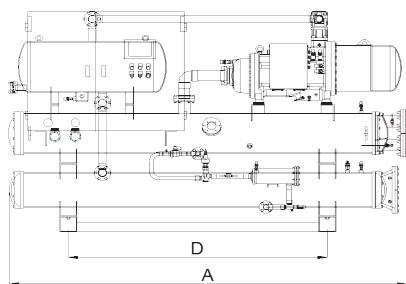

PQDF-K140/PQDF-K175/PQDF-K210

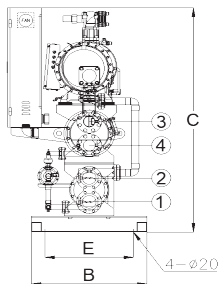

PQDF-K280/PQDF-K350/PQDF-K420

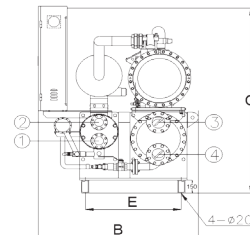
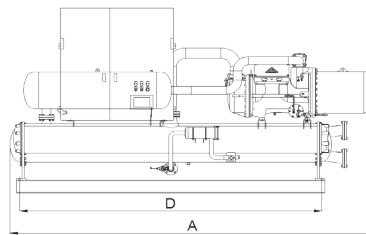

機 型		C	C	C	C	C	C	
項 目		PQDF-K140SSS2 R	PQDF-K175SSS2 R	PQDF-K210SSS2 R	PQDF-K280SSS2 R	PQDF-K350SSS2 R	PQDF-K420SSS2 R	
電 源		3Ø - 60Hz-C : 220V , S : 380V , R : 440V						
冷卻能力	USRT	40	50	60	80	100	120	
	kcal/hr	120,960	151,200	181,440	241,920	302,400	362,880	
消耗電力	kW	140.64	175.80	210.96	281.28	351.60	421.92	
	kW	28.70	35.88	43.05	57.40	71.76	86.11	
COP		4.90	4.90	4.90	4.90	4.90	4.90	
能源效率等級		2	2	2	2	2	2	
220V運轉電流	A	81	101	121	162	202	243	
380V運轉電流	A	47	59	70	94	117	141	
440V運轉電流	A	40	51	61	81	101	121	
220V啟動電流	A	243	304	364	486	607	729	
380V啟動電流	A	141	176	211	281	352	422	
440V啟動電流	A	121	152	182	243	304	364	
容量控制		%						
		25~100% 連續式						
壓縮機	型式	半密閉螺旋式						
	機數	1						
	啟動方式	Y-Δ						
	迴轉數	r.p.m	3550					
	油加熱器	W	150					
冷凍油	種類	CPI SOLEST 120						
	充填量	L	7	14	14	16	16	20
冷媒	種類	R-134a						
	充填量	kg	48	60	72	96	120	144
	控制方式	線性電子膨脹閥						
蒸發器	型式	殼管式						
	台數	1						
	冰水量	m ³ /h	24.0	30.0	36.0	48.0	60.0	72.0
	壓降	M	4.0	4.0	4.0	4.0	4.0	4.0
	管徑	B	3"Flange	3"Flange	3"Flange	4"Flange	4"Flange	4"Flange
冷凝器	型式	殼管式						
	台數	1						
	冷卻水量	m ³ /h	30.0	37.0	45.0	60.0	75.0	90.0
	壓降	M	5.0	5.0	5.0	5.0	5.0	5.5
管徑	B	3"Flange	3"Flange	4"Flange	4"Flange	4"Flange	4"Flange	
控制裝置		觸控式微電腦控制器						
保護裝置		高低壓力保護, 防凍保護, 安全閥, 線圈溫度保護器, 過載保護裝置, 逆相保護器, 油位保護。						
外型尺寸	A	mm	2950	2950	2950	3000	3200	3200
	B	mm	1050	1050	1050	1350	1400	1400
	C	mm	1800	1800	1800	1700	1700	1700
	D	mm	1900	1900	1900	2670	2650	2650
	E	mm	650	650	650	770	840	840
機組重量		kg	1500	1700	1800	1900	2300	2400
耗電量 / 每冷凍噸		kW/USRT	0.71	0.71	0.71	0.71	0.71	0.71

說明: 1. 規格表相關內容係依CNS12575規定測試所得。 2. 以上規格如有變更, 恕不另行通知。 3. 如有特殊要求, 訂貨前請提出要求規範。

能源效率
第 2 級

能源效率
第 3 級

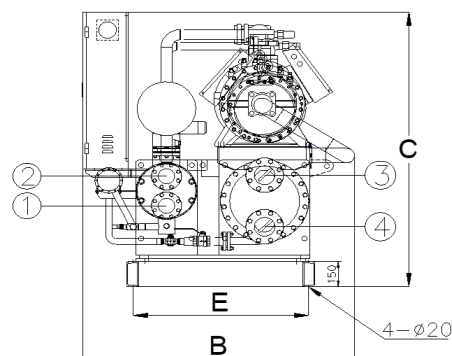
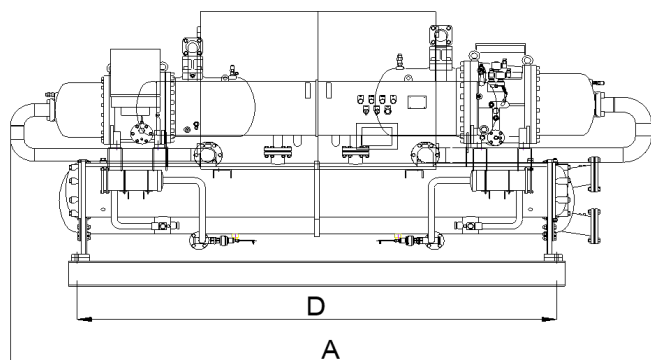

R-134a 滿液式機組規格

機 型		C	C	C	C	C	C	
項 目		PQDF-K280SSD2 R	PQDF-K350SSD2 R	PQDF-K420SSD2 R	PQDF-K560SSD R	PQDF-K630SSD R	PQDF-K700SSD R	
電 源		3Ø - 60Hz-C : 220V , S : 380V , R : 440V						
冷卻能力	USRT	80	100	120	160	180	200	
	kcal/hr	241,920	302,400	362,880	483,840	544,320	604,800	
	kW	281.28	351.60	421.92	562.56	632.88	703.20	
消耗電力	kW	57.40	71.76	86.11	114.81	129.16	143.51	
COP		4.90	4.90	4.90	4.90	4.90	4.90	
能源效率等級		2	2	2	3	3	3	
220V運轉電流	A	162	202	243	324	364	405	
380V運轉電流	A	94	117	141	188	211	234	
440V運轉電流	A	81	101	121	162	182	202	
220V啟動電流	A	486	607	729	972	1093	1215	
380V啟動電流	A	281	352	422	563	633	703	
440V啟動電流	A	243	304	364	486	547	607	
容量控制	%	25~100% 連續式						
壓縮機	型式	半密閉螺旋式						
	機數	2						
	啟動方式	Y-Δ						
	迴轉數	r.p.m	3550					
	油加熱器	W	150					
冷凍油	種類	CPI SOLEST 120						
	充填量	L	14	22	28	32	32	32
冷媒	種類	R-134a						
	充填量	kg	90	120	144	192	216	240
	控制方式	線性電子膨脹閥						
蒸發器	型式	殼管式						
	台數	1						
	冰水量	m ³ /h	48.0	60.0	72.0	96.0	108.0	120.0
	壓降	M	4.0	4.0	4.5	4.5	5.0	5.0
	管徑	B	4"Flange	4"Flange	4"Flange	5"Flange	5"Flange	6"Flange
冷凝器	型式	殼管式						
	台數	1						
	冷卻水量	m ³ /h	60.0	75.0	90.0	120.0	135.0	150.0
	壓降	M	5.0	5.0	6.0	6.0	6.5	6.5
	管徑	B	4"Flange	4"Flange	4"Flange	5"Flange	5"Flange	6"Flange
控制裝置	觸控式微電腦控制器							
保護裝置	高低壓力保護，防凍保護，安全閥，線圈溫度保護器，過載保護裝置，逆相保護器，油位保護。							
外型尺寸	A	mm	3100	3200	3250	4100	4100	4100
	B	mm	1550	1600	1600	1800	1800	1900
	C	mm	1650	1650	1650	1750	1800	1850
	D	mm	2650	2650	2650	3080	3080	3080
	E	mm	750	840	950	1050	1120	1250
機組重量	kg	2800	3000	3400	4550	4650	4900	
耗電量 / 每冷凍噸	kW/USRT	0.71	0.71	0.71	0.71	0.71	0.71	

說明：1. 規格表相關內容係依ONS12575規定測試所得。

2. 以上規格如有變更，恕不另行通知。

3. 如有特殊要求，訂貨前請提出要求規範。

能源效率
第 3 級

能源效率
第 2 級

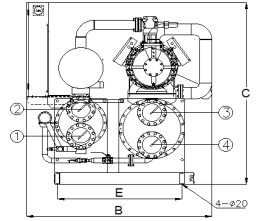
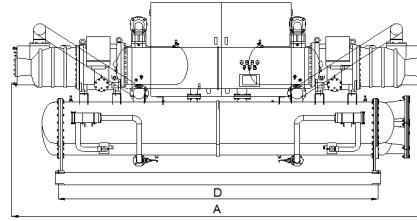
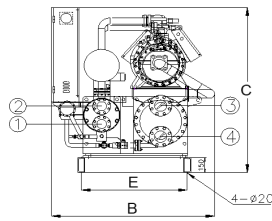
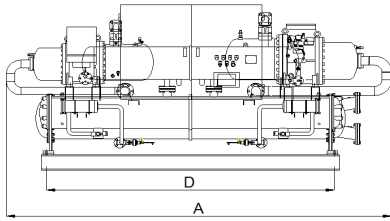

PQDF-K840/PQDF-K1050/PQDF-K1750/PQDF-K2100

PQDF-K1260/PQDF-K1400

R-134a 滿液式機組規格

機 型		C	C	C	C	C	C	
項 目		PQDF-K840SSD R	PQDF-K1050SSD R	PQDF-K1260SSD R	PQDF-K1400SSD R	PQDF-K1750SSD2 R	PQDF-K2100SSD R	
電 源		3∅ - 60Hz-C : 220V , S : 380V , R : 440V						
冷卻能力	USRT	240	300	360	400	500	600	
	kcal/hr	725,760	907,200	1,088,640	1,209,600	1,512,000	1,814,400	
	kW	843.84	1054.80	1265.76	1406.40	1757.00	2109.60	
消耗電力	kW	168.77	210.96	253.15	270.46	331.51	383.56	
COP		5.0	5.0	5.0	5.20	5.30	5.5	
能源效率等級		3	3	3	3	2	3	
220V運轉電流	A	-	-	-	-	-	-	
380V運轉電流	A	276	345	414	442	552	627	
440V運轉電流	A	238	298	357	382	477	541	
220V啟動電流	A	-	-	-	-	-	-	
380V啟動電流	A	827	1034	1241	1326	1657	1880	
440V啟動電流	A	714	893	1072	1145	1431	1624	
容量控制		%						
		25~100% 連續式						
壓縮機	型式	半密閉螺旋式						
	機數	2						
	啟動方式	Y-Δ						
	迴轉數	r.p.m	3550					
	油加熱器	W	150					
冷凍油	種類	CPI SOLEST 120						
	充填量	L	40	46	56	56	68	106
冷媒	種類	R-134a						
	充填量	kg	288	360	432	480	600	720
	控制方式	線性電子膨脹閥						
蒸發器	型式	殼管式						
	台數	1						
	冰水量	m ³ /h	144.0	180.0	216.0	240.0	300.0	360.0
	壓降	M	5.0	6.5	7.0	7.5	7.5	7.5
	管徑	B	6"Flange	6"Flange	8"Flange	8"Flange	8"Flange	8"Flange
冷凝器	型式	殼管式						
	台數	1						
	冷卻水量	m ³ /h	180.0	225.0	270.0	300.0	375.0	450.0
	壓降	M	5.0	6.5	7.0	7.5	7.5	7.5
	管徑	B	6"Flange	8"Flange	8"Flange	8"Flange	8"Flange	8"Flange
控制裝置		觸控式微電腦控制器						
保護裝置		高低壓力保護, 防凍保護, 安全閥, 線圈溫度保護器, 過載保護裝置, 逆相保護器, 油位保護。						
外型尺寸	A	mm	4150	4550	4250	4350	4800	4800
	B	mm	1850	1950	2300	2300	2500	2500
	C	mm	1950	2050	2300	2300	2600	2600
	D	mm	3080	3370	3370	3370	3370	3370
	E	mm	1200	1390	1390	1570	1570	1570
機組重量	kg	5400	6000	6600	6800	8000	9700	
耗電量 / 每冷凍噸	kW/USRT	0.70	0.70	0.70	0.67	0.67	0.67	

說明: 1. 規格表相關內容係依CNS12575規定測試所得。 2. 以上規格如有變更, 恕不另行通知。 3. 如有特殊要求, 訂貨前請提出要求規範。

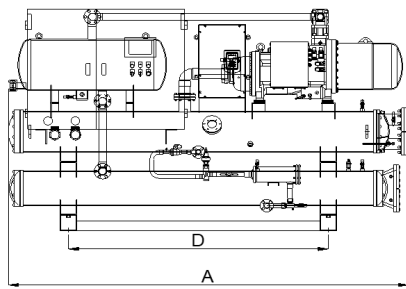

PQDF-K140/PQDF-K175/PQDF-K210

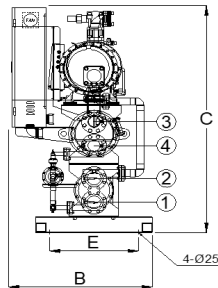

PQDF-K280/PQDF-K350/PQDF-K420

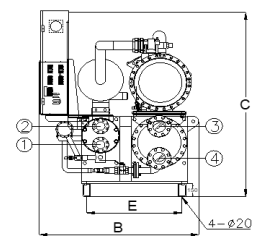
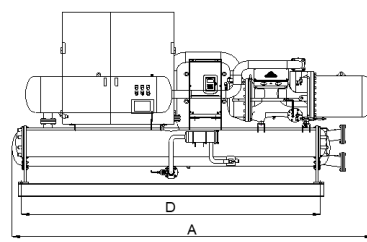

R-134a 變頻滿液式機組規格

機 型		C	C	C	C	C	C	
項 目		PQDF-K140SFS2 R	PQDF-K175SFS2 R	PQDF-K210SFS2 R	PQDF-K280SFS2 R	PQDF-K350SFS2 R	PQDF-K420SFS2 R	
電 源		3Ø - 60Hz-C : 220V , S : 380V , R : 440V						
冷卻能力	USRT	17.7 ~ 40.0	22.2 ~ 50.0	26.6 ~ 60.0	35.5 ~ 80.0	44.4 ~ 100.0	53.2 ~ 120.0	
	kcal/hr	53,222 ~ 120,960	66,528 ~ 151,200	79,834 ~ 181,440	106,445 ~ 241,920	133,056 ~ 302,400	159,667 ~ 362,880	
	kW	62.44~140.64	78.06~175.80	93.67~210.96	124.89~281.28	156.11~351.60	187.33~421.92	
消耗電力	kW	11.35~28.70	14.19~35.88	17.03~43.05	22.71~57.40	28.38~71.76	34.06~86.11	
COP		5.5 ~ 4.9	5.5 ~ 4.9	5.5 ~ 4.9	5.5 ~ 4.9	5.5 ~ 4.9	5.5 ~ 4.9	
能源效率等級		2	2	2	2	2	2	
220V運轉電流	A	33 ~ 84	41 ~ 105	50 ~ 126	66 ~ 167	83 ~ 209	99 ~ 251	
380V運轉電流	A	19 ~ 48	24 ~ 61	29 ~ 73	38 ~ 97	48 ~ 121	57 ~ 145	
440V運轉電流	A	17 ~ 42	21 ~ 52	25 ~ 63	33 ~ 84	41 ~ 105	50 ~ 126	
220V啟動電流	A	251	314	377	502	628	753	
380V啟動電流	A	145	182	218	291	363	436	
440V啟動電流	A	126	157	188	251	314	377	
容量控制	%	變頻 30 ~ 60Hz						
壓縮機	型式	半密閉變頻螺旋式						
	機數	1						
	啟動方式	低頻△直接啟動						
	迴轉數	r.p.m	1750 ~ 3550					
	油加熱器	W	150					
冷凍油	種類	CPI SOLEST 120						
	充填量	L	7	14	16	16	16	19
冷媒	種類	R-134a						
	充填量	kg	48.0	60.0	72.0	96.0	120.0	144.0
	控制方式	LEV(電子線性膨脹閥)						
蒸發器	型式	殼管式						
	台數	1						
	冰水量	m ³ /h	24.0	30.0	36.0	48.0	60.0	72.0
	壓降	M	4.0	4.0	4.0	4.0	4.0	4.0
	管徑	B	3"Flange	3"Flange	3"Flange	4"Flange	4"Flange	4"Flange
冷凝器	型式	殼管式						
	台數	1						
	冷卻水量	m ³ /h	30.0	37.5	45.0	60.0	75.0	90.0
	壓降	M	5.0	5.0	5.0	5.0	5.0	5.5
	管徑	B	3"Flange	3"Flange	4"Flange	4"Flange	4"Flange	4"Flange
控制裝置		觸控式微電腦控制器						
保護裝置		高低壓力保護, 防凍保護, 安全閥, 線圈溫度保護器, 過載保護裝置, 逆相保護器, 油位保護。						
外型尺寸	A	mm	2950	2950	2950	3000	3200	3200
	B	mm	1050	1050	1050	1350	1400	1400
	C	mm	1800	1800	1800	1700	1700	1700
	D	mm	1900	1900	1900	2650	2650	1650
	E	mm	650	650	650	770	840	840
機組重量	kg	1550	1750	1850	2000	2300	2700	
耗電量 / 每冷噸噸	kW/USRT	0.64 ~ 0.72	0.64 ~ 0.72	0.64 ~ 0.72	0.64 ~ 0.72	0.64 ~ 0.72	0.64 ~ 0.72	
IPLV (C.O.P)		6.50	6.50	6.50	6.50	6.50	6.50	

說明: 1. 規格表相關內容係依ONS12575規定測試所得。

2. 以上規格如有變更, 恕不另行通知。

3. 如有特殊要求, 訂貨前請提出要求規範。

能源效率
第 2 級

能源效率
第 3 級

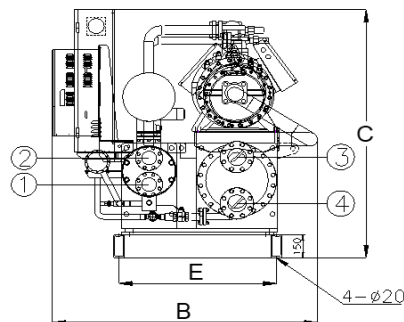
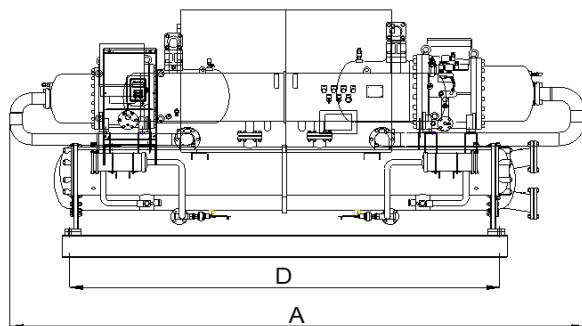

R-134a 變頻滿液式機組規格

機 型		C	C	C	C	C	C	
項 目		PQDF-K280SFD2 R	PQDF-K350SFD2 R	PQDF-K420SFD2 R	PQDF-K560SFD R	PQDF-K630SFD R	PQDF-K700SFD R	
電 源		3Ø - 60Hz-C : 220V , S : 380V , R : 440V						
冷卻能力	USRT	17.7 ~ 80.0	22.2 ~ 100.0	26.6 ~ 120.0	35.5 ~ 160.0	39.9 ~ 180.0	44.4 ~ 200.0	
	kcal/hr	53,222 ~ 241,920	66,528 ~ 302,400	79,834 ~ 362,880	106,445 ~ 483,840	119,750 ~ 544,320	133,056 ~ 604,800	
	kW	62.44~281.28	78.06~351.60	93.67~421.92	124.89~562.56	140.50~632.88	156.11~703.20	
消耗電力	kW	11.35~57.40	14.19~71.76	17.03~86.11	22.71~114.81	25.55~129.16	28.38~143.51	
COP		5.5 ~ 4.9	5.5 ~ 4.9	5.5 ~ 4.9	5.5 ~ 4.9	5.5 ~ 4.9	5.5 ~ 4.9	
能源效率等級		2	2	2	3	3	3	
220V運轉電流	A	33 ~ 167	41 ~ 209	50 ~ 251	66 ~ 335	74 ~ 377	-	
380V運轉電流	A	19 ~ 97	24 ~ 121	29 ~ 145	38 ~ 194	43 ~ 218	48 ~ 242	
440V運轉電流	A	17 ~ 84	21 ~ 105	25 ~ 126	33 ~ 167	37 ~ 188	41 ~ 209	
220V啟動電流	A	502	628	753	1004	1130	-	
380V啟動電流	A	291	363	436	581	654	727	
440V啟動電流	A	251	314	377	502	565	628	
容量控制	%	整合變頻 30 ~ 60Hz 及 定頻 25~100%連續式						
壓縮機	型式	半密閉變頻及定頻螺旋式						
	機數	1 變頻 + 1 定頻						
	啟動方式	變頻Δ直接啟動 及 定頻Y-Δ啟動						
	迴轉數	r.p.m	變頻 1750 ~ 3550 及 定頻3550					
	油加熱器	W	150*2					
冷凍油	種類	CPI SOLEST 120						
	充填量	L	14	22	30	32	32	32
冷媒	種類	R-134a						
	充填量	kg	96.0	120.0	144.0	192.0	216.0	240.0
	控制方式	LEV(電子線性膨脹閥)						
蒸發器	型式	殼管式						
	台數	1						
	冰水量	m³/h	48.0	60.0	72.0	96.0	108.0	120.0
	壓降	M	4.0	4.0	4.5	4.5	5.0	5.0
	管徑	B	4"Flange	4"Flange	4"Flange	5"Flange	5"Flange	6"Flange
冷凝器	型式	殼管式						
	台數	1						
	冷卻水量	m³/h	60.0	75.0	90.0	120.0	135.0	150.0
	壓降	M	5.0	5.0	6.0	6.0	6.0	6.5
管徑	B	4"Flange	4"Flange	4"Flange	5"Flange	5"Flange	6"Flange	
控制裝置		觸控式微電腦控制器						
保護裝置		高低壓力保護, 冷凍防護, 安全閥, 線圈溫度保護器, 過載保護裝置, 逆相保護器, 油位保護。						
外型尺寸	A	mm	3100	3200	3200	3850	3950	4050
	B	mm	1550	1600	1650	1900	1900	1900
	C	mm	1650	1650	1750	1750	1800	1900
	D	mm	2650	2650	2650	3080	3080	3080
	E	mm	750	840	950	1050	1120	1250
機組重量	kg	2900	3100	3400	4550	4650	4800	
耗電量 / 每冷凍噸	kW/USRT	0.64 ~ 0.72	0.64 ~ 0.72	0.64 ~ 0.72	0.64 ~ 0.72	0.64 ~ 0.72	0.64 ~ 0.72	
IPLV (C.O.P)		6.50						

說明: 1. 規格表相關內容係依CNS12575規定測試所得。

2. 以上規格如有變更, 恕不另行通知。

3. 如有特殊要求, 訂貨前請提出要求規範。

能源效率
第 3 級

能源效率
第 2 級

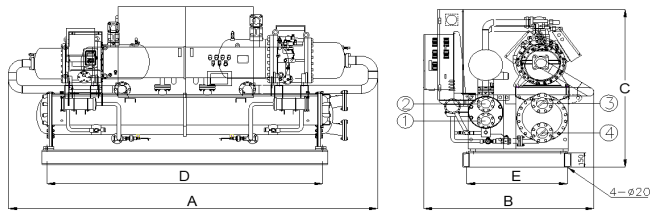

PQDF-K840/PQDF-K1050/PQDF-K2100

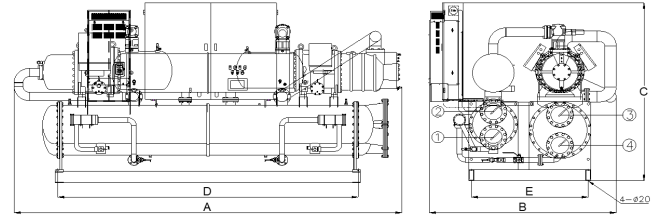

PQDF-K1260/PQDF-K1400/PQDF-K1750

R-134a 變頻滿液式機組規格

項目	機型	C		C		C		C		
		PQDF-K840SFD R	PQDF-K1050SFD R	PQDF-K1260SFD R	PQDF-K1400SFD R	PQDF-K1750SFD2 R	PQDF-K2100SFD R			
電 源		3Ø - 60Hz-C : 220V , S : 380V , R : 440V								
冷卻能力	USRT	53.2 ~ 240.0	66.5 ~ 300.0	79.8 ~ 360.0	88.7 ~ 400.0	110.9 ~ 500.0	133.1 ~ 600.0			
	kcal/hr	159,667 ~ 725,760	199,584 ~ 907,200	239,501 ~ 1,088,640	266,112 ~ 1,209,600	332,640 ~ 1,512,000	399,168 ~ 1,814,400			
	kW	187.33~843.84	234.17~1054.80	281.00~1265.76	312.22~1406.40	390.28~1757.00	468.33~2109.60			
消耗電力	kW	33.45~168.77	41.82~210.96	50.18~253.15	55.75~270.46	69.69~331.51	79.38~383.56			
COP		5.6 ~ 5.0	5.6 ~ 5.0	5.6 ~ 5.0	5.6 ~ 5.2	5.6 ~ 5.3	5.9 ~ 5.5			
能源效率等級		3	3	3	3	2	3			
220V運轉電流	A	-	-	-	-	-	-			
380V運轉電流	A	56 ~ 285	71 ~ 356	85 ~ 427	94 ~ 457	118 ~ 571	134 ~ 648			
440V運轉電流	A	49 ~ 246	61 ~ 308	73 ~ 369	81 ~ 394	102 ~ 493	116 ~ 559			
220V啟動電流	A	-	-	-	-	-	-			
380V啟動電流	A	855	1068	1282	1370	1712	1943			
440V啟動電流	A	738	923	1107	1183	1479	1678			
容量控制		% 整合變頻 30 ~ 60Hz 及 定頻 25~100%連續式								
壓縮機	型式	半密閉變頻及定頻螺旋式								
	機數	1 變頻 + 1 定頻								
	啟動方式	變頻Δ直接啟動 及 定頻Y-Δ啟動								
	迴轉數	r.p.m	變頻 1750 ~ 3550 及 定頻3550							
	油加熱器	W	150*2							
冷凍油	種類	CPI SOLEST 120								
	充填量	L	37	46	5	56	68	106		
冷媒	種類	R-134a								
	充填量	kg	288.0	360.0	432.0	480.0	600.0	720.0		
	控制方式	LEV(電子線性膨脹閥)								
冰水器	型式	殼管式								
	台數	1				2				
	冰水量	m ³ /h	144.0	180.0	216.0	240.0	300.0	360.0		
	壓降	M	5.0	6.5	7.0	7.5	7.5	7.5		
蒸發器	管徑	B	6"Flange	8"Flange	8"Flange	8"Flange	8"Flange	10"Flange		
	型式	殼管式								
	台數	1								
	冰水量	m ³ /h	180.0	225.0	270.0	300.0	375.0	450.0		
	壓降	M	6.5	6.5	7.0	7.5	7.5	7.5		
管徑	B	6"Flange	8"法蘭	8"Flange	8"Flange	8"Flange	10"Flange			
控制裝置		觸控式微電腦控制器								
保護裝置		高低壓力保護, 防凍保護, 安全閥, 線圈溫度保護器, 過載保護裝置, 逆相保護器, 油位保護。								
外型尺寸	A	mm	4050	4250	4250	4350	4800	4800		
	B	mm	1900	2100	2300	2300	2550	2550		
	C	mm	1950	2100	2300	2300	2600	2700		
	D	mm	3080	3370	3370	3370	3370	3370		
	E	mm	1200	1390	1390	1570	1570	1570		
機組重量	kg	5300	5900	6500	6800	8000	10000			
耗電量 / 每冷凍噸	kW/USRT	0.63 ~ 0.70	0.63 ~ 0.70	0.63 ~ 0.70	0.63 ~ 0.68	0.63 ~ 0.68	0.60 ~ 0.64			
IPLV (C.O.P)		7.00	7.00	7.00	7.00	7.00	7.00			

說明: 1. 規格表相關內容係依CNS12575規定測試所得。

2. 以上規格如有變更, 恕不另行通知。

3. 如有特殊要求, 訂貨前請提出要求規範。



滿液式冰水機系列

TECO
東元空調

東元空調品質有保證



東元商用冷凍空調 全省據點

※ 型錄規格僅供參考使用，東元具變更及修改權利，不另行通知，實際規格依東元官網公告為準。

維修服務			AOK 東元集團 安欣科技服務
站名	服務電話	傳真報修專線	服務區域
台北商用空調服務站	(02)2298-3667	(02)8994-4741	台北市、新北市(扣除鶯歌區)、基隆市、馬祖
中壢商用空調服務站	(03)381-0701	(03)381-0756	桃園市、鶯歌區
新竹商用空調服務站	(03)539-6488	(03)539-6442	新竹縣(市)、苗栗縣
台中商用空調服務站	(04)2359-3518	(04)2359-0964	台中市、南投縣、彰化縣
嘉義商用空調服務站	(05)231-0418	(05)233-3233	嘉義縣(市)、雲林縣
台南商用空調服務站	(06)264-9793	(06)265-6846	台南市
高雄商用空調服務站	(07)371-9096	(07)371-9098	高雄市、屏東縣、金門、澎湖
宜蘭商用空調服務站	(03)990-7000	(03)990-4257	宜蘭縣
花蓮商用空調服務站	(03)822-6176	(03)822-6670	花蓮縣
台東商用空調服務站	(089)239-455	(089)237-764	台東縣、綠島、蘭嶼

銷售諮詢					
站名	連絡電話	服務區域	站名	連絡電話	服務區域
北區營業所	(02)2655-3333	北北基宜花	雲嘉營業所	(05)232-4414	雲嘉
桃壠營業所	(03)381-6333	桃壠	台南營業所	(06)265-0191	台南
竹苗營業所	(03)539-6490	竹苗	高屏營業所	(07)374-1456	高屏、台東
台中營業所	(04)2359-2696	中彰投			

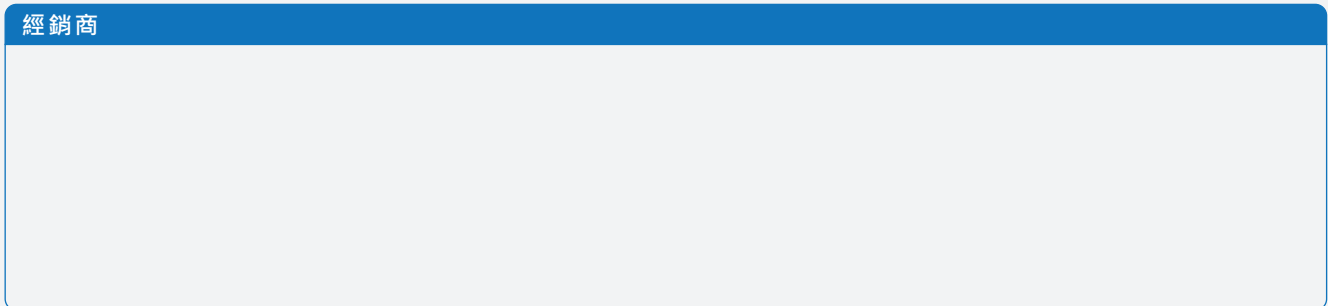

東元電機股份有限公司
TECO Electric & Machinery Co., Ltd.

PQDF_BC03



東元商用冷凍空調官網：<https://hvac.teco.com.tw>
24小時客服專線：0800-281-208
傳真報修專線：(02)8994-4741
網路報修：<http://www.tecoaok.com.tw>



東元商用
冷凍空調官網



東元品牌線上報修



東元品牌粉絲團